

ご購入の前に、今お使いの水道配管口径をご確認ください

確認方法

水道料金明細書で確認



水道メーターで確認

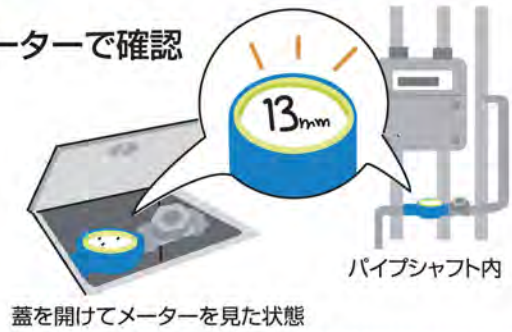

蓋を開けてメーターを見た状態

注意! 元始活水器II型及びVI型の配管の口径は20mmまで対応しています。20mmよりも大きい口径に接続した場合、流量が落ちる場合がございます。※25mm以上の場合、(株)赤塚までご相談ください。

賃貸住宅にお住まいの方は予め管理会社等に許可を得てください

注意! 元始活水器の取付けには、水道メーター以降の配管の一部切断、管接続が必要です。分譲マンションにお住まいでも、設置には管理会社等の許可が必要な場合がございます。

取付工事はどうしたら…

(株)赤塚の工事窓口に
取付工事をご依頼の場合

(株)赤塚 ☎ **0800-700-2888** (平日9-17時)へお電話ください
※一部対応いたしかねる地域がございますのでご了承ください



(株)赤塚の工事窓口に
ご依頼いただきますと係の者が
①ご使用の水道口径
②水道メーター付近の地面の状態
をご質問しますので予め確認
ください



工事業者から、お客様へ直接、
打ち合わせの電話をお入れします

※工事費用は工事業者にお支払いください

※打ち合わせのお電話は
3~4日かかる場合がございます
基本工事代金 33,000円(税込)
コンクリートはつり代金 11,000円~(税込)
その他、配管延長料、凍結防止
工賃、申請料など別途かかる
場合がございます

一部地域において、元始活水器を設置する際
に各市町村への申請が必要な場合があります。

一般の水道業者・工務店等に
取付工事をご依頼の場合

お近くの工事店へご依頼ください



※取付工事完了後、活水器内に水が通っているか必ず
ご確認ください。(詳細は取扱説明書をご覧ください)

取付工事についてご不明な点がございましたら
(株)赤塚までご連絡ください(平日9-17時)

☎ **0800-700-2888**
または **059-230-1310**

カートリッジ交換について

- ・カートリッジ交換の目安はご使用から2年後です。(水質や使用量によって差が生じます)
- ・購入から2年が経過する1ヵ月程前にカートリッジ交換に関する案内はがきをお届けいたします。
- ・FFCセラミックスは多孔質素材のため、2年を超えて長期間ご使用いただきますと、水の中の不純物などが詰まり、水を処理する能力が低下する恐れがあります。定期的な交換をお勧めします。
- ・交換作業は(株)赤塚が手配いたします。交換作業の費用は無料です。なお、**使用済みのカートリッジは回収しますので、交換業者にお渡しください。**

取付場所について

II型(一戸建用)の場合

- ・水道メーター以降の土中埋設管を切断し、一度地上へ立ち上げて活水器接続を行います。本体は地上に設置する形になります。通路・駐車スペース等の障害にならない場所を選んでください。

VI型(マンション用)の場合

- ・PS(パイプシャフト)内の水道メーター以降の配管を切断し、活水器接続を行います。
- ・PS内のスペースや配管の具合によっては取付けできない場合がございます。

取扱説明書

保証書付

FFC

元始活水器

戸建て用・マンション用

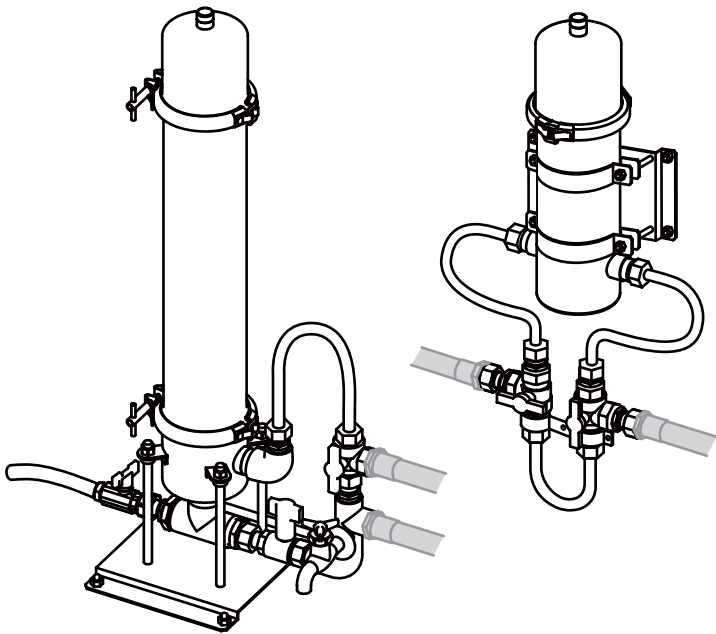





もくじ

安全上のご注意	1
各部の名称	2
カートリッジ交換について	3
本体の保護材について	3
バイパスと活水の切り替えについて (戸建て用)	4
バイパスと活水の切り替えについて (マンション用)	5
故障かな?と思ったら	6
仕様	6
移設および撤去について	6
保証書	裏表紙

安全上のご注意

安全に関する重要な内容ですので、必ずお守りいただき、正しくお使いください。

 警告 死亡や重傷を負うおそれがある内容です。	 注意 傷害や物的損害が発生するおそれがある内容です。
 実行しなければならない強制の内容です。	 してはいけない禁止の内容です。

警告

 **必ず実行**

水道水の水質基準に適合した水を使用する
(体調不良の原因)

 **必ず実行**

上水道直結の配管工事は、当該水道局(水道事業者)の指定給水装置工事事業者が施工する
(破損・水漏れ・ケガの原因)



注意

本体・配管まわりについて

 **必ず実行**

配管まわりの水漏れやガタつきがないか定期的に点検する
(水漏れの原因)

凍結させない
(破損・水漏れの原因)

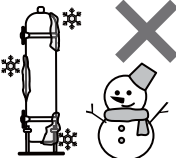

本体に異物を入れない
(詰まりによる水漏れの原因)

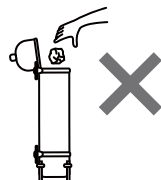

 **禁止**

本体を分解・改造しない
(破損・水漏れの原因)

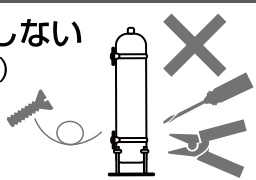

衝撃を与えたり物をぶつかけたりしない
(破損・水漏れの原因)

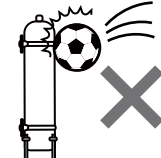

小さなお子様に触れさせない
(破損・ケガの原因)

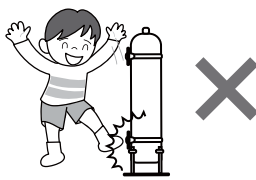

カートリッジ交換について

 **必ず実行**

カートリッジは定期的に取り替える
(体調不良・性能不良の原因)

2年以上ご使用になると、カートリッジに汚れが溜まり、衛生面の問題や目詰まりの原因になるおそれがあります。

カートリッジ交換作業は発売元手配の専門業者以外では行わないでください。

カートリッジは必ず指定品を使用する
(破損・水漏れの原因)

 **禁止**

カートリッジを分解・改造しない
(破損の原因)



寿命がきたカートリッジを洗うなどして再利用しない
(体調不良・性能不良の原因)

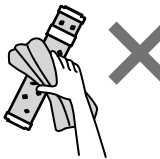

カートリッジを清掃しても、性能回復はしません。必ず新品のカートリッジと交換してください。

各部の名称

戸建て用

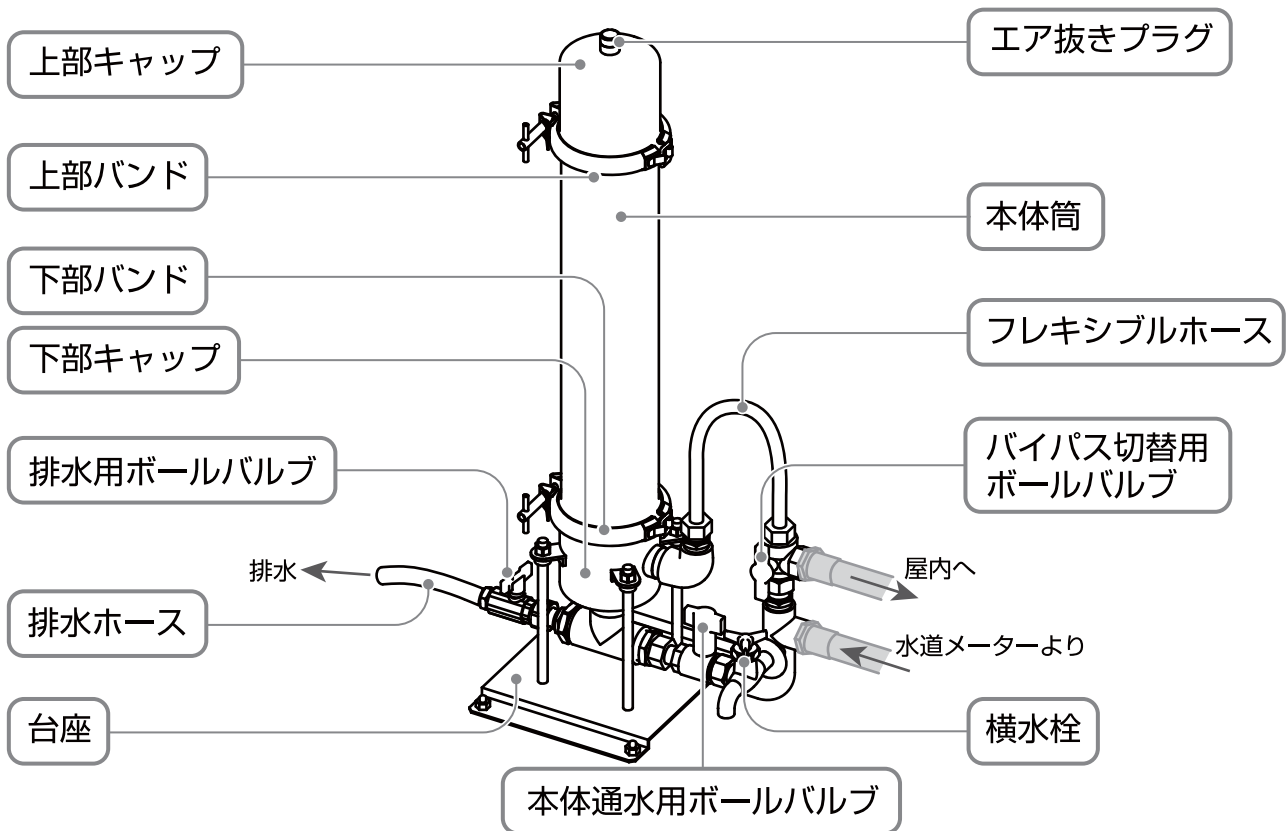

各部の名称

マンション用

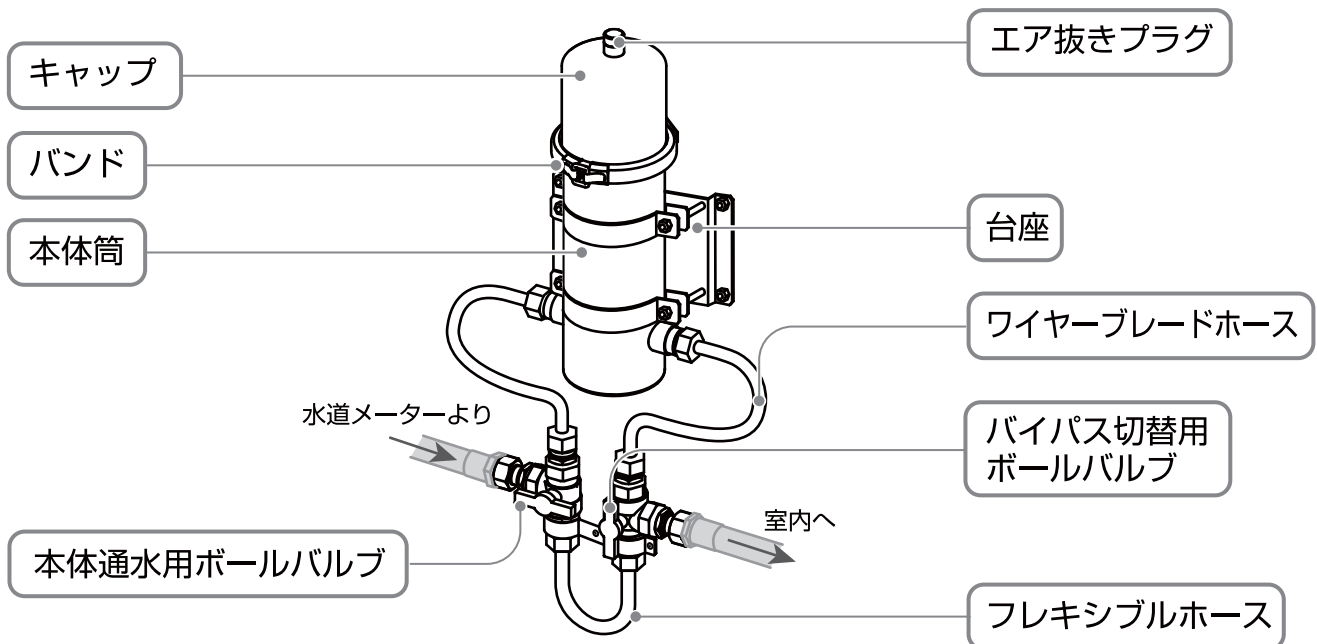

カートリッジ交換について

本体に内蔵されているカートリッジの使用期間は2年です。

- 2年以上ご使用になると、カートリッジに汚れが溜まり衛生面の問題や目詰まりの原因になるおそれがあります。
- カートリッジ交換作業は、発売元手配の専門業者が行います。

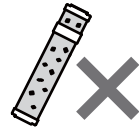

カートリッジの交換時期(2年経過する1か月前頃)にカートリッジ交換に関する案内ハガキをお届けします。

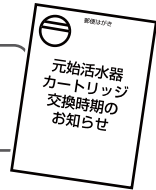

カートリッジ交換のご注文後、交換のスケジュールについてご連絡いたします。



カートリッジ交換作業は、発売元手配の専門業者が行います。
※カートリッジ交換作業費は発売元にて負担いたします。
※使用済みカートリッジは回収いたします。
(元始活水器の本体価格には、カートリッジ使用可能期間の専有使用料金が含まれています。)



本体の保護材について

※戸建て用のみ

本体の劣化防止や凍結予防のため、発泡スチロール保温材と本体保護用ビニールカバーは外さないでください。

発泡スチロール保温材・
本体保護用ビニールカバーは
発売元にて販売しております。
破損・紛失した場合は、発売元まで
ご連絡ください。
ご連絡先 → 裏表紙

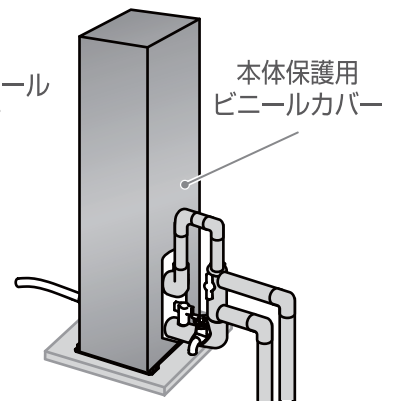
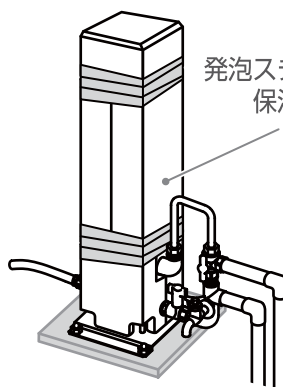

バイパスと活水の切り替えについて（戸建て用）

本体の異常時やカートリッジ交換時は、バイパスに切り替えてご使用ください。

<バイパスへの切り替え方>

- ① 本体通水用ボールバルブを閉める

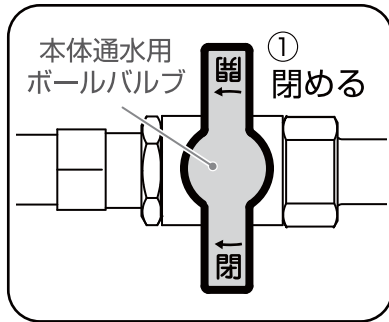

- ② バイパス切替用ボールバルブをバイパス側に切り替える

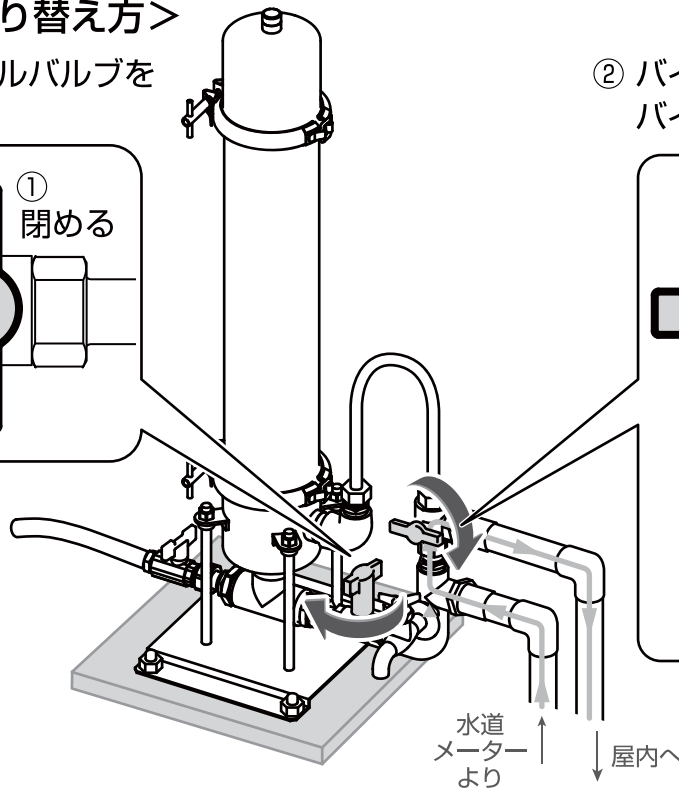
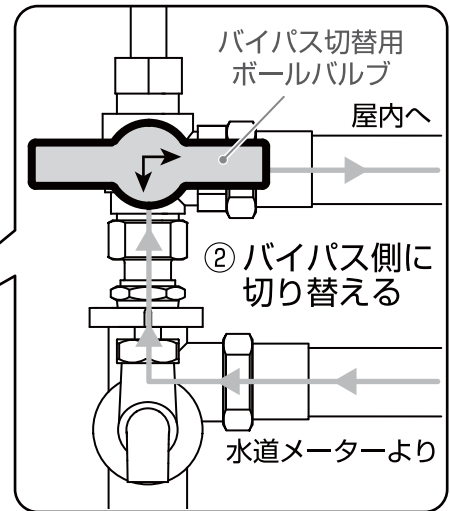

本体の異常の改善後またはカートリッジ交換終了後、活水への戻し忘れがないようご注意ください。

<活水への切り替え方>

- ① 本体通水用ボールバルブを開く

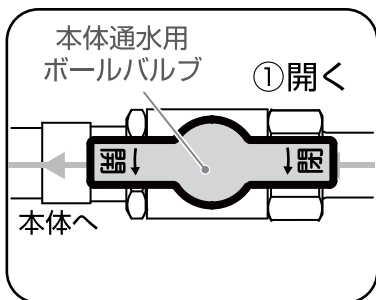

- ② バイパス切替用ボールバルブを本体側に切り替える

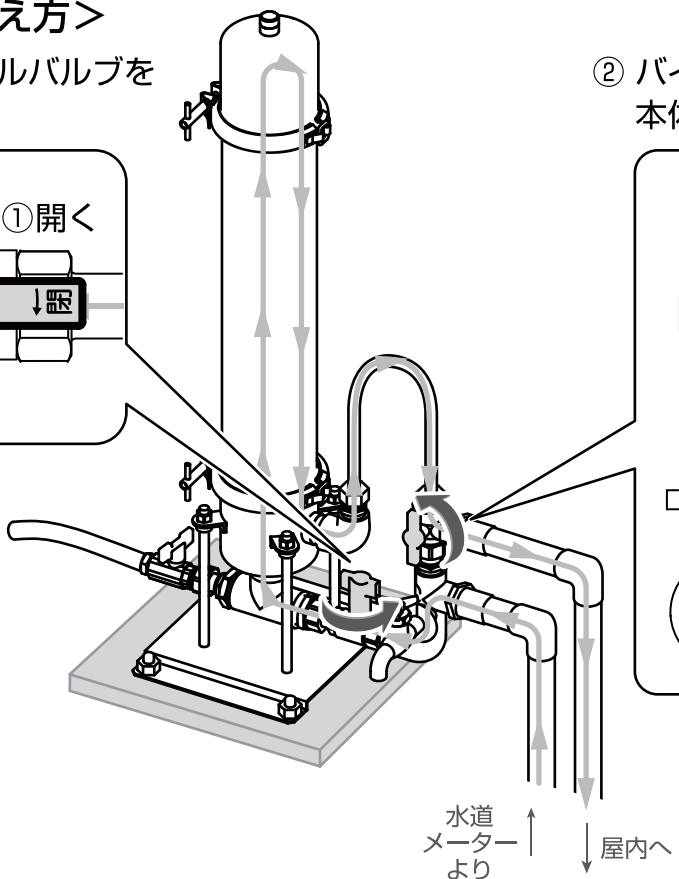
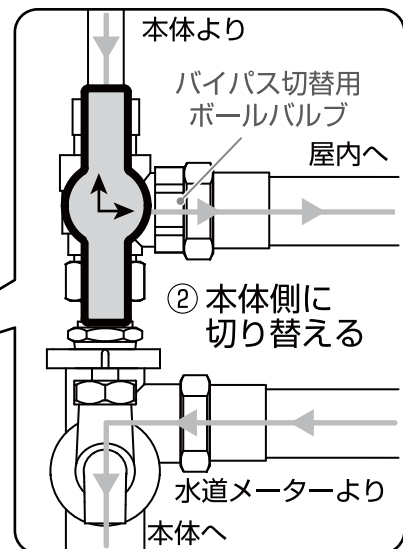

バイパスと活水の切り替えについて (マンション用)

本体の異常時やカートリッジ交換時は、バイパスに切り替えてご使用ください。

<バイパスへの切り替え方>

- ① 本体通水用ボールバルブをバイパス側に切り替える
- ② バイパス切替用ボールバルブをバイパス側に切り替える

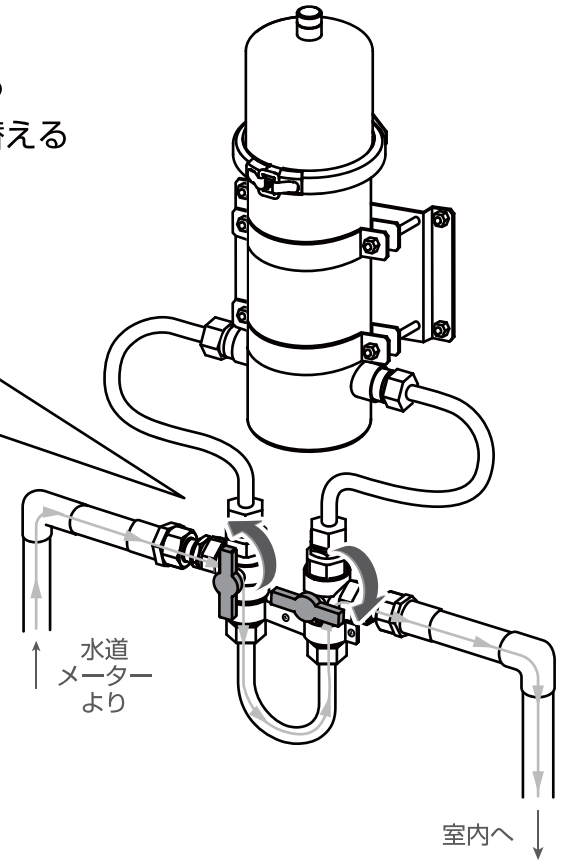
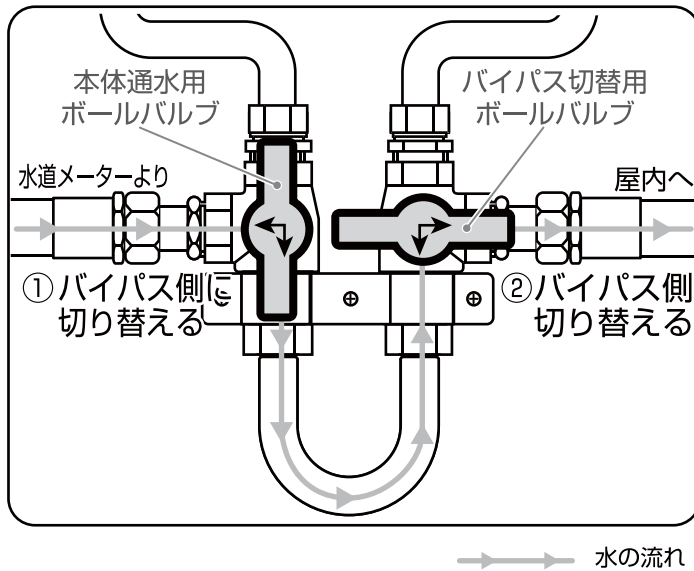

本体の異常の改善後またはカートリッジ交換終了後、活水への戻し忘れがないようご注意ください。

<活水への切り替え方>

- ① 本体通水用ボールバルブを本体側に切り替える
- ② バイパス切替用ボールバルブを本体側に切り替える

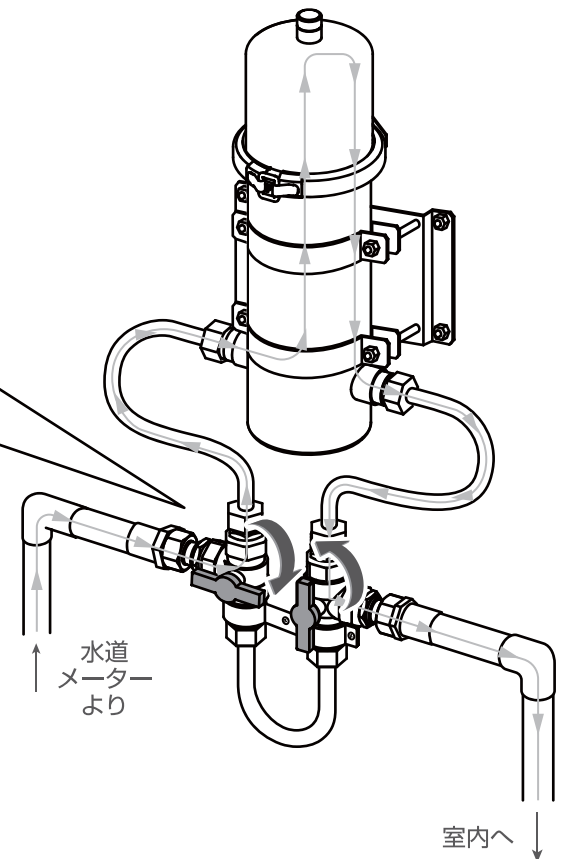
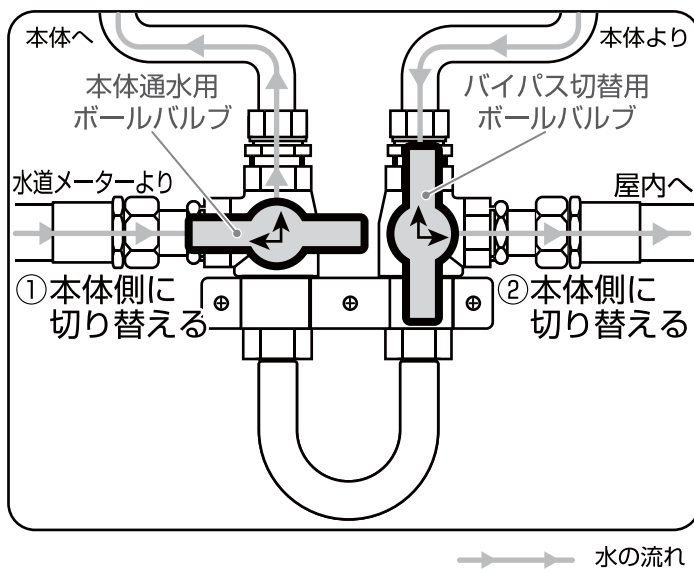

故障かな？と思ったら

修理を依頼される前に、ご確認ください。

処置しても直らない場合や記載以外の症状は、株式会社赤塚お客様センターにご相談ください。→裏表紙

症 状	原 因	処 置	
水が出ない	水道メーターの止水栓が閉まっていませんか。	水道メーターの止水栓を開いてください。	
	配管や本体が凍結していませんか。	水栓を閉じて、凍結している配管および本体に布を巻き、ぬるま湯をかけてゆっくり解凍してください。(戸建て用のみ)	
	本体通水用ボールバルブおよびバイパス切り替え用ボールバルブは正しく開いていますか。	本体通水用ボールバルブおよびバイパス切り替え用ボールバルブを正しく開いてください。	4・5 ページ
水漏れしている	エア抜きプラグが緩んでいませんか。	バイパスに切り替えてからエア抜きプラグを閉め、活水に戻してください。	施工説明書 9 ページ
	固定バンドが開いていませんか。	バイパスに切り替えてから固定バンドを閉め、活水に戻してください。	4・5 ページ
水量が落ちた	2年以上経過していませんか。	カートリッジを交換してください。 発売元にご連絡ください。	3 ページ
	水温が低い場合、カートリッジに水が通りにくくなり、水量が少なくなる場合がありますが異常ではありません。		
	水圧が低い地域(0.07MPa以下)では、水量が少ない場合があります。また、水道水圧は地域の水道使用状況により常に変化するため、使用する時間帯により水量が少なくなる場合がありますが異常ではありません。		
水に白い泡が混ざる	カートリッジ交換後は一時的に水量が少なくなる場合がありますが異常ではありません。		

仕様

本製品は浄水器ではございません。(塩素除去機能はありません)

品 名	FFC元始活水器(戸建て用)	FFC元始活水器(マンション用)	
材 料 の 種 類	ステンレス		
本体容器・台座	ABS樹脂・ポリプロピレン		
カ ー ト リ ッ ジ	セラミックス		
ろ 材 の 種 類	セラミックス		
流 量	20±2L/分(動水圧0.1MPa)		
使 用 温 度	1~40°C		
最 高 水 圧	0.75MPa(静水圧)		
耐 水 圧	1.75MPa(1分間通水し漏れがないこと)		
カートリッジの交換時期の目安	約2年 ※カートリッジの交換時期の目安は、使用水量・水質・水圧により異なります。		
接 続 口 径	I N 側	Rc3/4	G3/4
	O U T 側	Rc3/4	G3/4
寸 法 ※本体のみ	全長800mm×φ102mm	全長400mm×φ102mm	
質 量	約10kg(満水時約15kg)	約6.4kg(満水時約9kg)	

※仕様・デザインは改良のため予告なしに変更することがあります。あらかじめご了承ください。

移設および撤去について

お引越しなどに伴う元始活水器の移設および撤去は、専門業者による工事が必要です。

株式会社赤塚お客様センターにご相談ください。→裏表紙